

妥善保管



SD Series

生命科學淨水器

Leveluk^{SD}501

Leveluk^{DX}II

Leveluk^{Jr}II

- 使用前務必詳讀
- 請照說明書指示正確使用
- 請妥善保管以供日後參考

適用AC110~120V

還原水 · 強酸性水連續電解水生成器

使用說明書

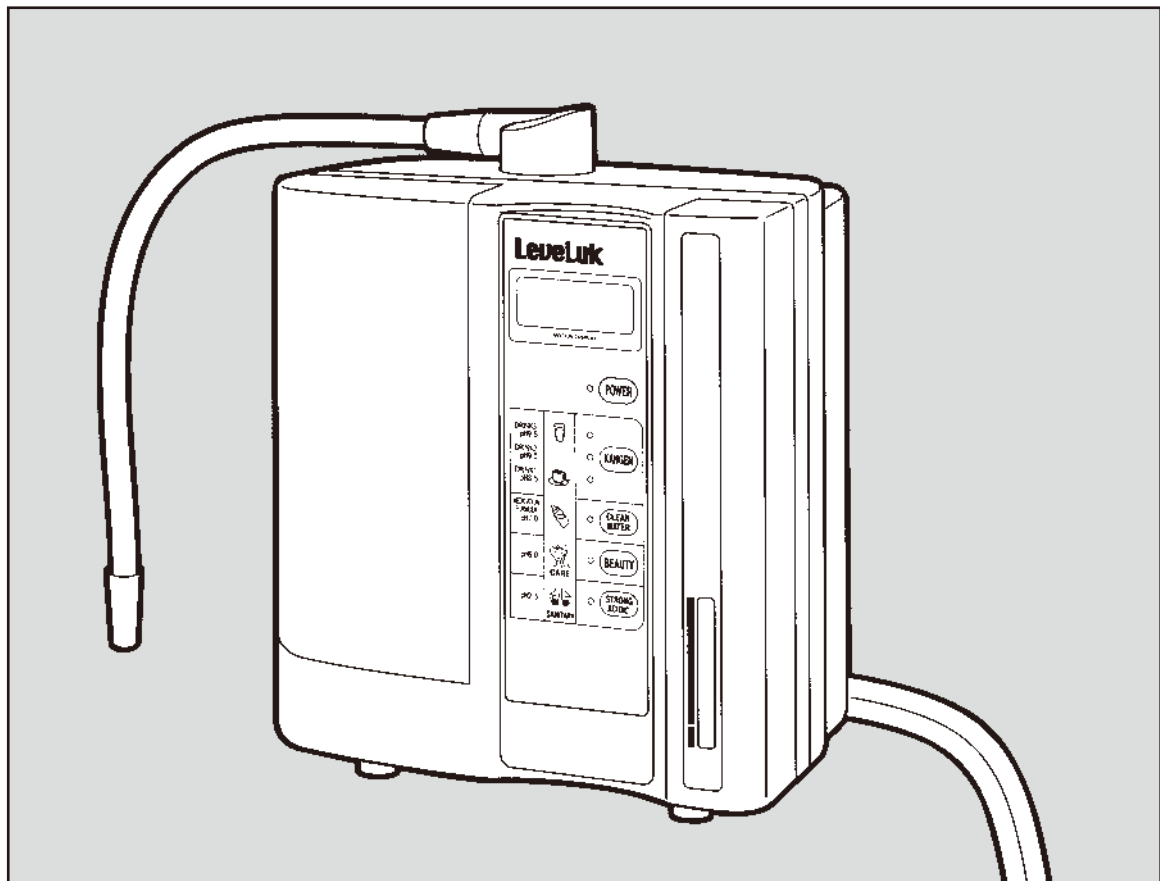

非常感謝您購買本公司產品〈Leveluk SD 501〉〈Leveluk DX II〉〈Leveluk Jr II〉
為了您的安全，使用前務必詳讀此「使用說明書」。
請妥善保存以供日後使用。

Enagic USA, Inc.

4115 Spencer Street, Torrance, CA 90503 U.S.A.
tel.1-310-542-7700 fax:1-310-541-1700

Enagic de Mexico

Commercial Plaza Tanarah Avenida Vasconcelos 345,
Colonia Santa Engracia 66267
San Pedro Garza
Garcia, Nuevo Leon, Mexico
tel.52-81-8242-5500 fax.52-81-8242-5549

Enagic Canada Corp.

Suite 678-5900 No.3 Road Richmond, BC V6X 3P7 Canada.
tel.1-604-214-0065 fax.1-604-214-0067

Enagic Europe GmbH

Immermannstr.33 40210 Düsseldorf Germany
tel.49-211-9365-7000 fax.49-211-9365-7027

Enagic Hong Kong Co.,Ltd

Unit 1615-17 16th Floor Miramar Tower, 132 Nathan Rd.,
Tsim Sha Tsui, Kowloon, Hong Kong.
tel.852-2154-0077 fax.852-2154-0027

Enagic Taiwan Co.,Ltd

12B, 337, Sec.3, Nanjing E.Rd.(7th Blvd)
Sungshan block Taipei 105 Taiwan
tel.886-2-2713-2936 fax.886-2-2713-2938

Enagic Italy S.r.l.

Via Leone XIII 95 00165 Roma Italia
tel.+39-06-3987-0284 fax.39-06-3987-0233

Enagic Australia Pty Ltd.

15/33 Waterloo Rd Macquarie Park
New South Wales 2113, Australia
tel.+61-2-9878-1100 fax.+61-2-9878-1200

Enagic Philippines,Inc.

21st floor Oledan Square 6788 Ayala Avenue,
Makati City, Philippines
tel.632-519-5508 fax.632-519-1923

Enagic Korea Co.,Ltd.

7F 118-3, Nonhyun-dong Gangnam-gu Seoul, Korea
tel.02-546-8120 fax.02-546-8127

Enagic Co., Ltd.

Echizenya Building 7F
1-1-6,Kyobashi Chuo-ku, Tokyo, Japan 104-0031
tel.81-3-5205-6030 fax.81-3-5205-6035

Manufacturer:

Enagic, Inc.

1-40-1, Hosidakita Katano-shi, Osaka, Japan 576-0017
tel.81-72-893-2290 fax.81-72-893-8007



■ 重要安全須知

• 使用前請閱讀全部說明：

危險 – 為了避免觸電事故：

1. 使用後，請立即將插頭拔除。
2. 洗澡時，請勿使用。
3. 請勿放置或儲放在浴缸或水槽邊緣，以免不慎掉入水中。
4. 請勿放置或掉入水中或其他液體。
5. 掉入水中時，請勿觸摸。馬上拔除電源插頭。

警告 – 為了避免燙傷、觸電、火災或機器故障：

1. 接上電源後，切勿離開本機。
2. 當兒童或殘疾者使用或在旁時，需要妥善監督。
3. 本機僅限使用於說明書記載的原來用途。請勿將附件做製造商建議以外的用途。
4. 本機的電線、插頭受損或不正常運作、摔落受損或掉入水中時，切勿操作本機。並將本機送回售後服務中心進行檢修。
5. 電線應遠離熱源。
6. 切勿在有睡意或不清醒時使用本機。
7. 禁止將異物卡進本機任何的孔洞或管路。
8. 禁止使用於戶外、使用噴霧劑中或氧濃度過高的空間。
9. 本機僅能使用接地插座。請參照接地說明。

■ 請妥善保存本使用說明書

- a) 本說明書內容包含諸如清潔、維修以及正確的操作方式。有關產品的售後服務皆需由授權的服務人員進行，故本產品不包含可供使用者維修的零件。如說明書及產品上所標示，本產品僅供家用。
- b) 使用具有自動復位溫度調節器(會關掉整台機器)之產品時，應仔細參閱本說明書的使用方式和注意事項。
- c) 使用本機時，請參照本說明書之電線維護方法。
- d) 此產品需搭配水、添加劑、調節劑或依靠水導電性的產品才能正常運作(電極類型產品)。請按照規定使用如小蘇打、食鹽或其他增加水導電性的物質。使用產品時請依照說明書的指示加入正確劑量的適當液體或添加劑。

■ 接地說明

本機需要接地。萬一發生短路時，接地線可讓電流傳導出去，因此減少觸電的風險。
本機設有帶接地插頭的接地電線。該插頭應插在妥善接地的插座。

危險 – 不當使用接地插頭可能會肇生觸電。
當接地線或插頭需修理或更換時，勿接上扁平絕緣端子。
接地線表面有絕緣材質且為綠色帶有(或沒有)黃色條紋。
如果對接地說明有任何疑問或不確定機器是否妥善接地時，請洽詢合格的電工或服務人員。

關於其他接地、有電線的產品：

本機在製造時即裝備特定的電線，以便連接適當的電路。請確認插座與插頭為同一規格。
此產品不需使用轉接器。
切勿改造所提供的插頭，如果插頭與插座不符，則請合格的電工安裝適當的插座。
本機如果必須在其他規格的電路上使用，則應請合格的服務人員進行線路重接。

延長電線：

如需使用延長線，僅可使用能容納產品接地插頭的三線延長電線。請更換或修理受損的電線。

目 錄

■ 序言.....	4
■ 酸性水、強酸性水、還原水注意事項.....	5
■ 特點.....	6
■ 隨附配件.....	7
■ 各部名稱.....	8~9
■ 操作面板.....	10
· 液晶顯示器信息及語音指示一覽表.....	11
1 準備.....	12
· 安裝分流器.....	13
· 安裝主機.....	14
· 關於電線使用說明.....	15
2 使用方法.....	16
· 調整操作音量.....	17
· 還原水的製作方法.....	18~19
· 酸性水的製作方法.....	20
· 強酸性水 / 強還原水的製作方法.....	21~23
· 淨水的製作方法.....	24
· 自動清洗.....	25
3 淨水濾芯的更換方法.....	26~27
4 安全注意事項.....	28~29
5 故障排除.....	30~31
· 使用洗淨用濾芯.....	31
6 自選配件.....	32
7 標準規格.....	33
售後服務.....	封底

■ 序言

● 關於說明書中的標示

以下標示代表需注意的重要事項。請務必詳讀。

危險程度



警告

未按本說明書指示的使用方法操作，有可能會危害生命安全。



注意

未按本說明書指示的使用方法操作，有可能造成人員輕傷或重傷。

* 這裡敘述的注意事項分為「⚠ 警告」、「⚠ 注意」所有可能會造成死亡或重傷的情況標示為「⚠ 警告」。

其他有潛在危險的情況標示為「⚠ 注意」，但依然有可能造成嚴重的後果。

以上注意事項應嚴格遵守。

* 係因不當操作或未遵守注意事項，導致產品損壞或造成意外事故，本公司概不負責。

* 閱讀完使用說明書後，請妥善保存以供日後參考。

■ 標示說明

標誌	標題	含義
	一般	一般的注意事項、警告和危險。
	一般	一般的禁止事項、警告和危險。
	一般	一般使用者的行為。
	禁止明火	警告在某特定的情形下，產品會因靠近火源而起火。
	禁止使用於廁所、浴室等用水場所	禁止在廁所、浴室或靠近水源的場所使用本產品，本機並無防水功能。
	禁止拆卸	禁止自行修理或拆卸元件，以免發生觸電或其他事故。
	拔除插頭	指示使用者必須將插頭拔除，特別是有故障現象或是雷雨時。

■ 酸性水 · 強酸性水 · 還原水注意事項



警告

— 為了您的安全，請務必遵守 —



務必遵守

- 若你有以下之情況，在使用強酸性水、酸性水之前，請先諮詢醫師。
 - 膚質脆弱 ■ 過敏性體質
- 使用任一種酸性水後肌膚感到不適時，請儘速停止使用並就醫診治。
- 在飲用還原水前，請先注意以下幾點。
 - 不可用還原水服用藥物。
 - 患有腎衰竭、鉀離子失調等腎臟疾病的人，請勿飲用還原水。
 - 飲用後身體感到不適或對健康狀況無改善時，請停止飲用並就醫診治。
 - 正在接受醫師治療，特別是腎功能障礙或身體不適者，飲用前務必諮詢醫師。
 - 不得使用還原水沖泡嬰幼兒配方奶粉或食物。



注意



禁止

- 以下種類的水會損害健康請勿飲用。
 - 強酸性水 ■ 酸性水 ■ 洗淨用水 ■ 含有pH測試劑的水
 - 強酸性水生成時的強還原水 ■ 二次水出水管(灰色)排出的水
- 飲用還原水時，酸鹼值不得超過pH9.5，pH10以上不適合直接飲用。請定期量測酸鹼質。
- 還原水的飲用量為一天500~1000ml，請適量飲用。
- 還原水生成後請立即使用。
- 還原水或酸性水不能做為魚類養殖水，酸鹼值的變化會造成魚類死亡。
- 請勿使用抗酸性差的銅製容器及抗鹼性差的鋁製容器，會造成容器損壞。



務必遵守



- 保存強酸性水時，請使用玻璃、塑膠、陶器等耐腐蝕性的容器。
金屬容器會被強酸性水腐蝕，請勿使用。
- 保存強酸性水時，務必放入密封且不透光的容器內，並於一週內使用完畢。
- 用強酸性水(酸性水)清洗金屬菜刀或湯匙後，餐具務必擦拭乾淨或保持乾燥。若保持潮溼可能會造成生鏽。
- 保存還原水時，務必使用密封的容器並放入冰箱。在3日內使用完畢。
- 初次使用機器或更換新的淨水濾芯後，先開水使其流通機器3分鐘以上再使用。
- 每日開始用水前，先讓水流10秒以上再使用。
- 數日未使用機器時，先讓水流30秒以上再使用。
- 本機的耗材及廢棄物請依當地法規分類處理。

■ 特點

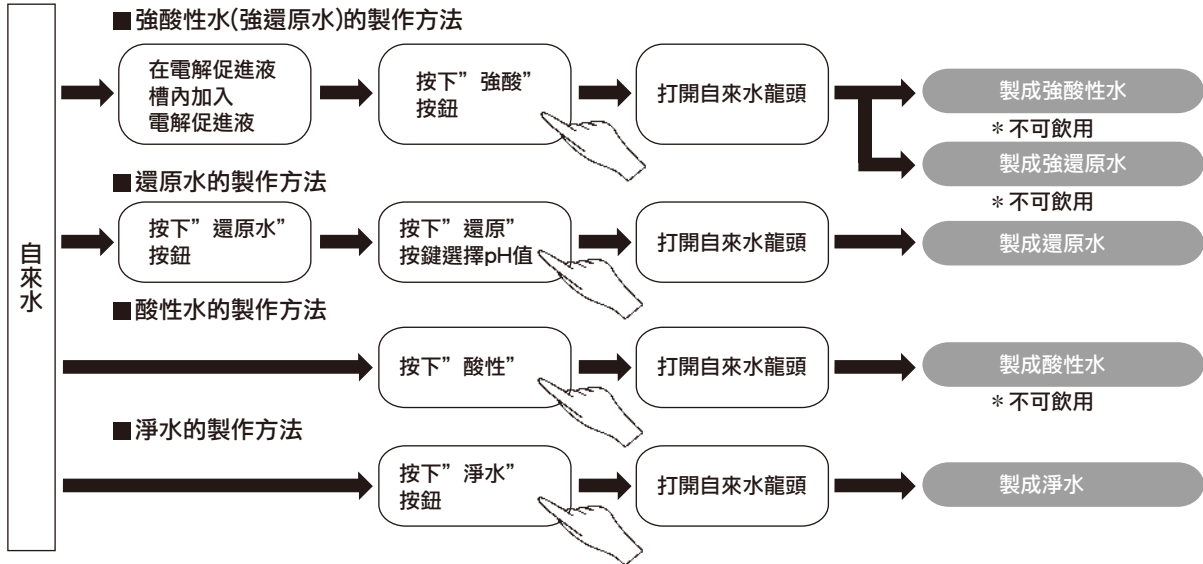
● 只需輕觸按鈕即可製造出5種生成水：強酸性水、強還原水、還原水、酸性水、淨水。



■ 5種水再依pH值細分為7種類型，可供您不同的需求來使用。

生成水	pH濃度	用途	⚠ 注意
還原水	pH9.5	沏泡藥草茶 最適合用來沏泡麥茶、烏龍茶。	服用藥品時請勿飲用還原水， 選擇淨水模式。 
	pH9.0	綠茶、咖啡及煮飯 使綠茶、咖啡味道柔和，米飯鬆軟可口。 最適合您的健康飲食。	
	pH8.5	身體保健 此pH值推薦給刚开始飲用還原水的人。	
淨水	pH值 與自來水 相同	服藥或沖泡嬰兒奶粉時 可搭配藥物服用或當日常飲用水。	* 不可飲用 
酸性水	pH6.0	護理肌膚 可當收斂水、洗澡水使用。	
強酸性水	pH2.5	當除菌劑或清潔用水 清洗菜刀、砧板等廚房用品及杯子、器皿的髒汙， 並具有除菌的效果。也可消滅水果上的病菌。	
強還原水	pH11.0	強力去汙功效 可用來清除廚房油汙或清洗地板。 也可清洗魚、肉及蔬菜。	

(各種製作方法請參照第16頁以後的使用方法)

⚠ 警告



務必
遵守

強酸性水製作過程中會產生有害氣體，務必保持空氣流通。當密閉空間充滿有害氣體時最壞的情形將會危害生命。

■ 隨附配件

● 隨附配件

安裝相關

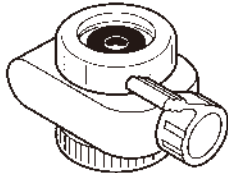

① 分流器

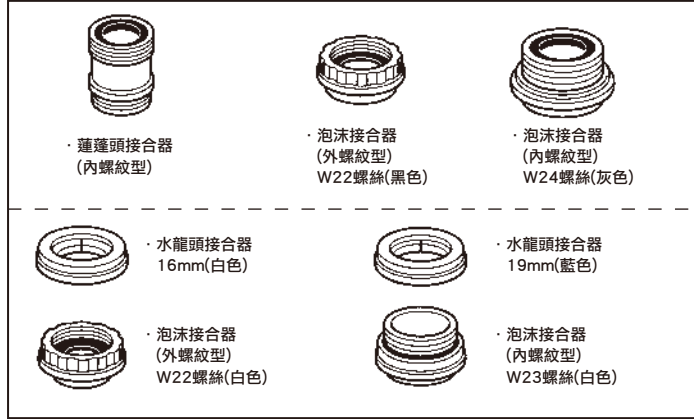

② 接合器3件組和4件組

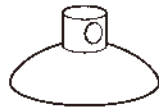

③ 吸盤(1個)

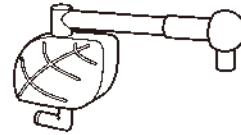

④ 二次水出水器(附吸盤)

使用相關



⑤ 電解促進液



⑥ 漏斗

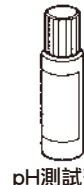

pH測試劑



試驗管

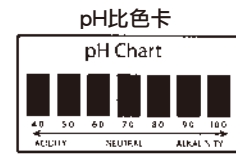

⑦ pH測試劑組

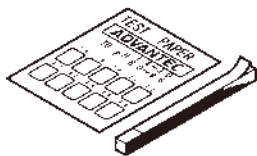

⑧ pH試紙冊



⑨ 使用說明書



⑩ 濾芯更換標籤

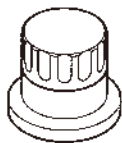

⑪ 洗淨用濾芯組(CPU-N)



⑫ 補充包

■ 各零部件名稱

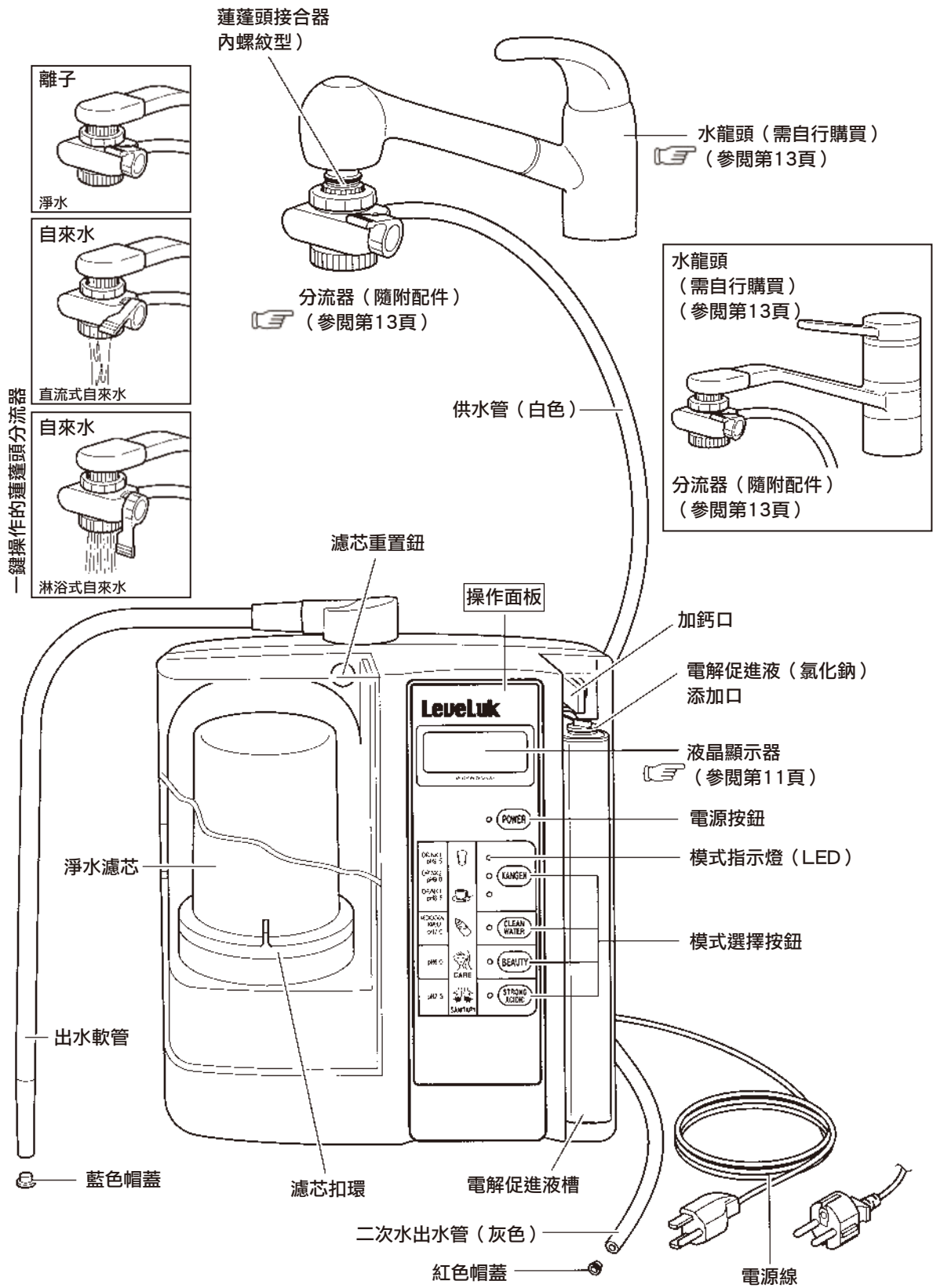

<上面>

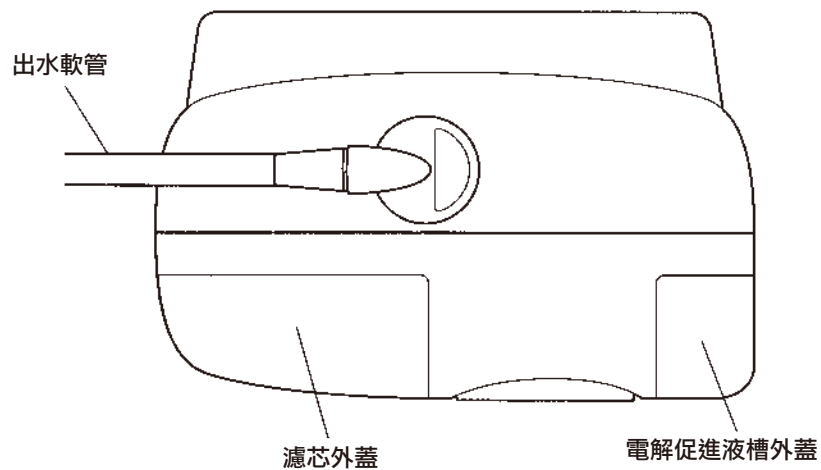

<背面>

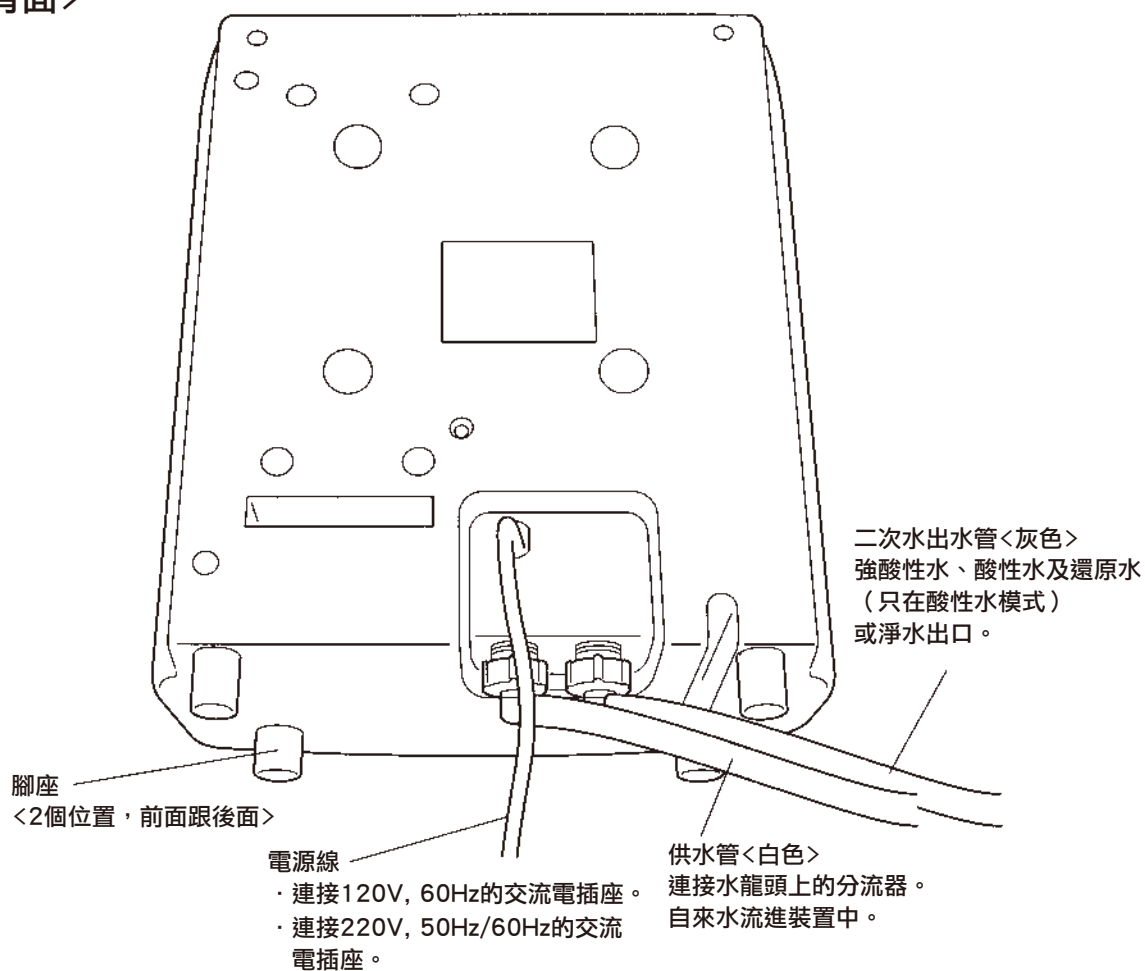

■ 操作面板

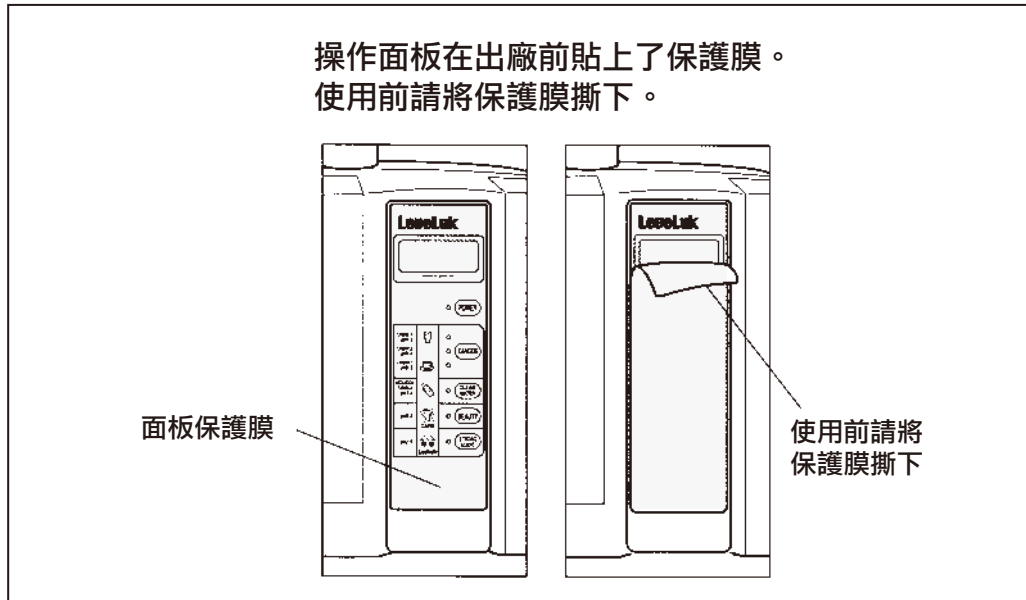

操作面板

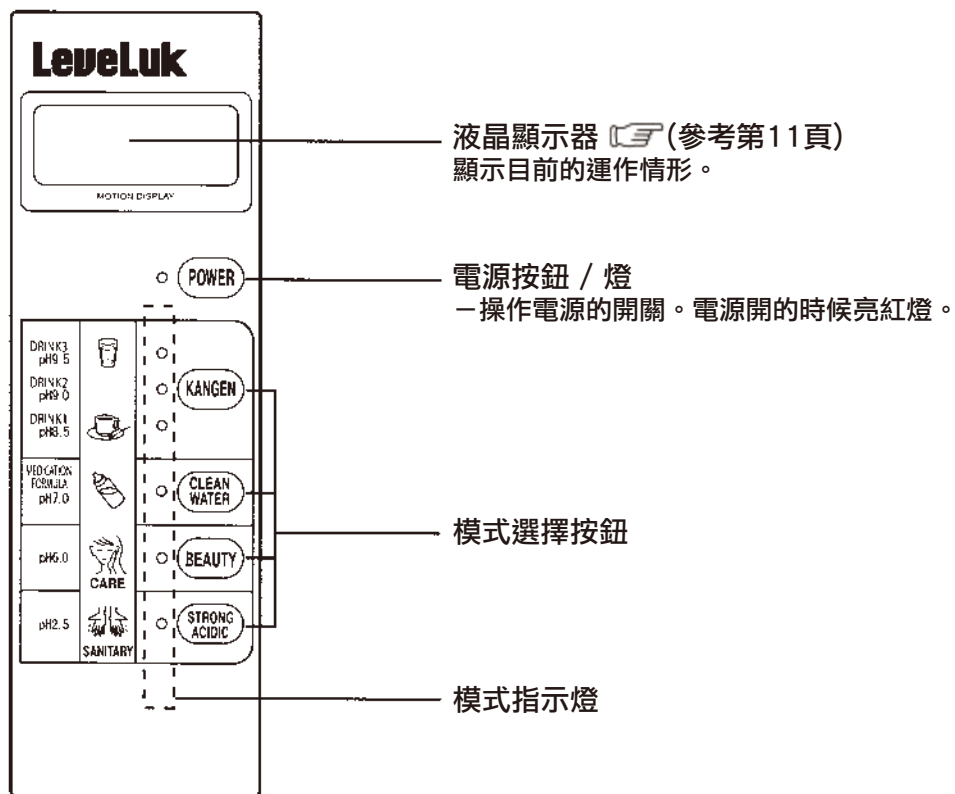

■ 液晶顯示器信息及語音指示一覽表

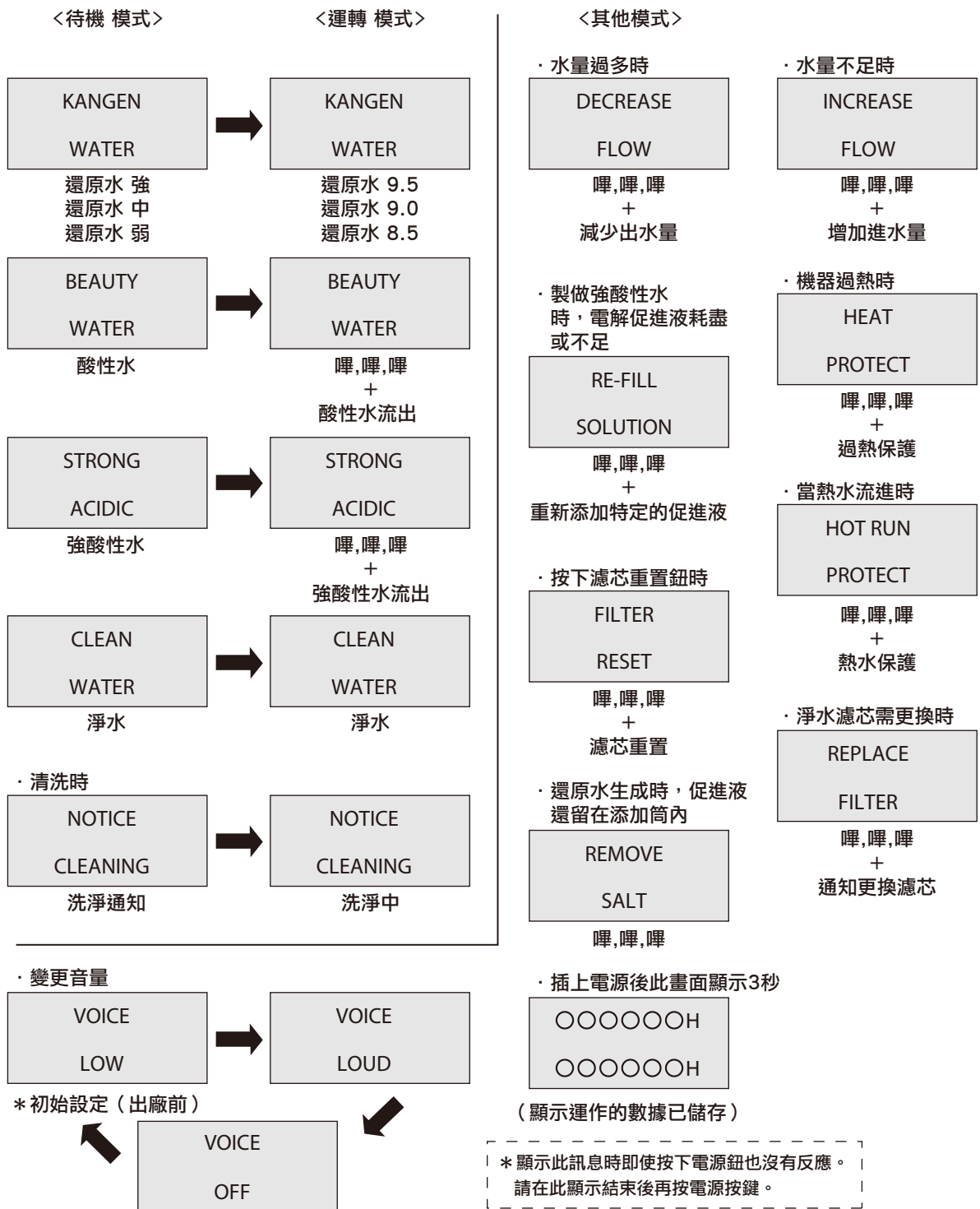

* 顯示此訊息時即使按下電源鈕也沒有反應。
請在此顯示結束後再按電源按鍵。

⚠ 注意

· Leveluk 沒有 語音指示功能

■ 準備

■ 設置場所的選定

⚠ 警告



禁止

- 製作強酸性水時會產生氯氣，請避免在密閉空間使用。
- 本產品重量較重，並會產生化學物質，請留意下列注意事項：
 - ★意外翻落可能會造成人員受傷或機器、其他物品的損壞。
 - ★操作時有可能氣體外洩造成中毒。
- 錯誤的出水配管會造成機器故障或漏水，請依照以下注意事項安裝管路。





⚠ 注意



務必遵守

- 主機上請勿放置物品。（有可能造成機件故障或物品掉落）
- 切勿堵塞二次水出水管。（有可能造成漏水或影響電解）
- 請確認二次水出水管是否有彎曲、凹折等現象。（有可能造成漏水或影響電解）
- 二次水出水管高度不得高於機身。（會造成機器內部的水無法排出。）
- 機器在移動（運送）時，電解促進液槽內不得有電解促進液。若需要移動機器，務必淨空電解促進液槽。以免因液體漏出造成故障。

· 設置於以下場所

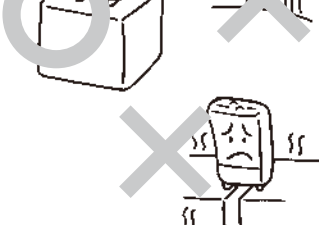
<ul style="list-style-type: none">· 通風良好的地方。 	<ul style="list-style-type: none">· 附近無可燃物之處。· 室內溫度在5~40°C的場所。· 相對濕度不超過90%的場所。 	<ul style="list-style-type: none">· 在穩固且平坦的地方。· 可以承受主機重量的地方。 
<ul style="list-style-type: none">· 不受陽光、紫外線、紅外線直射的地方。· 可遮風避雨的地方 	<ul style="list-style-type: none">· 無濺水及蒸汽的地方。· 無化學溶液的地方。· 無沙塵的地方。 	

■ 設置主機

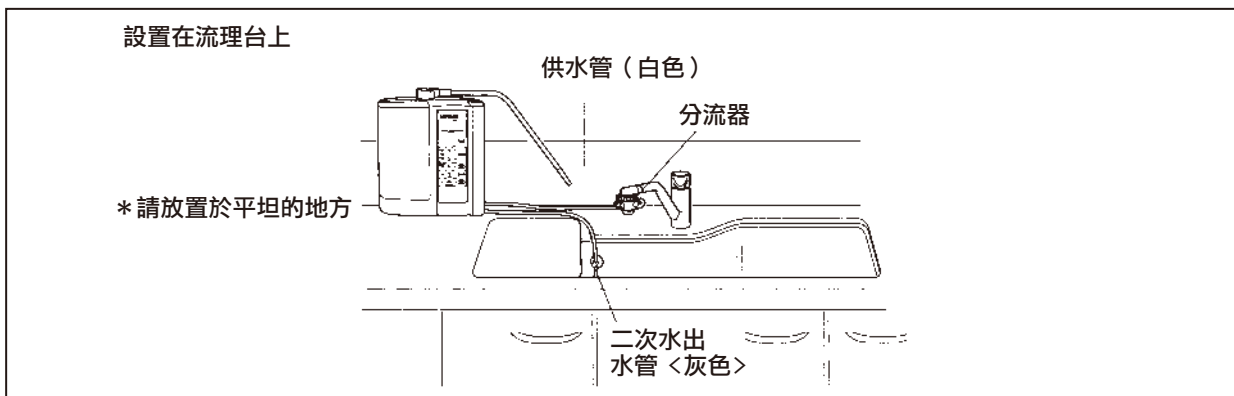

安裝分流器

■ 分流器有可能與水龍頭規格不符，安裝前請先確認水龍頭的種類。再依水龍頭的類型開始安裝分流器。

如何安裝單把手龍頭

內螺紋形

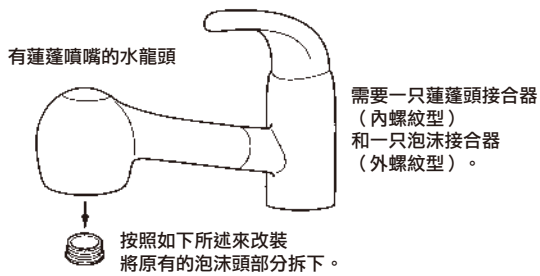

蓮蓬頭接合器 (內螺紋型)

泡沫接合器 (外螺紋型) W22 螺絲 (黑色)

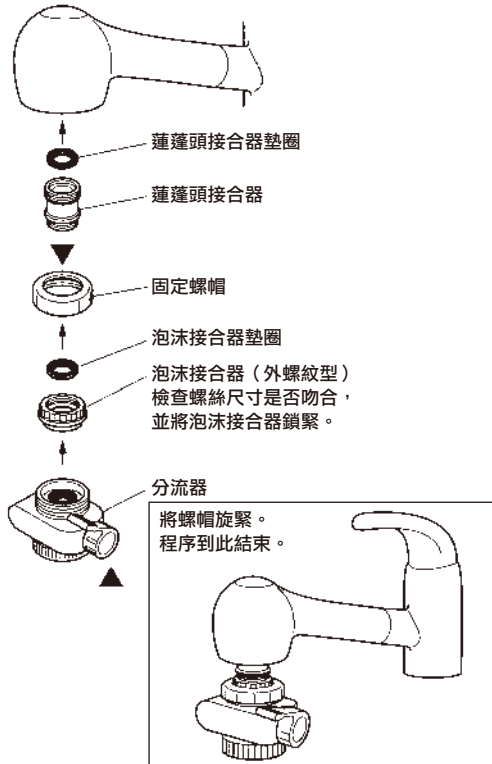

外螺紋型

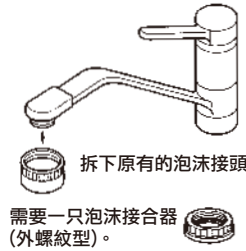

泡沫接合器有2種 (M22黑色)擇其一。

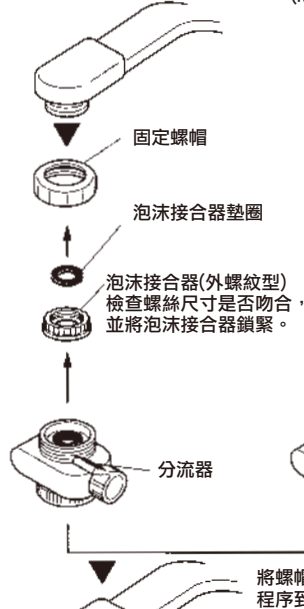

內螺絲型

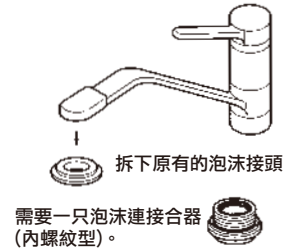

泡沫接合器有2種 (M24灰色)擇其一。

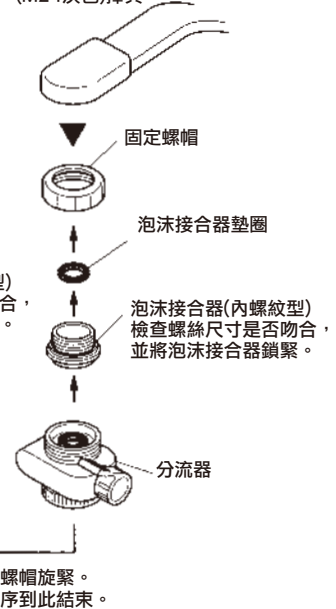

❗ 如果螺絲的直徑或螺紋距不相符時，會損壞螺紋。請確認螺絲直徑及螺紋距。

感應式水龍頭	螺絲直徑不符	直管部份過短	水龍頭出口為方形
右列的水龍頭無法安裝分流器	隨附的接合器不符 $\phi 0.88$ 吋/ $\phi 22$ mm即可	0.4吋/ 10mm或更短 0.96吋/ 24mm或更短	

如有上述情形，請另外設置一個專用水龍頭或設置特殊的分流器。細節部分請洽經銷商。

安裝主機

■請按照順序（1~4）進行安裝。

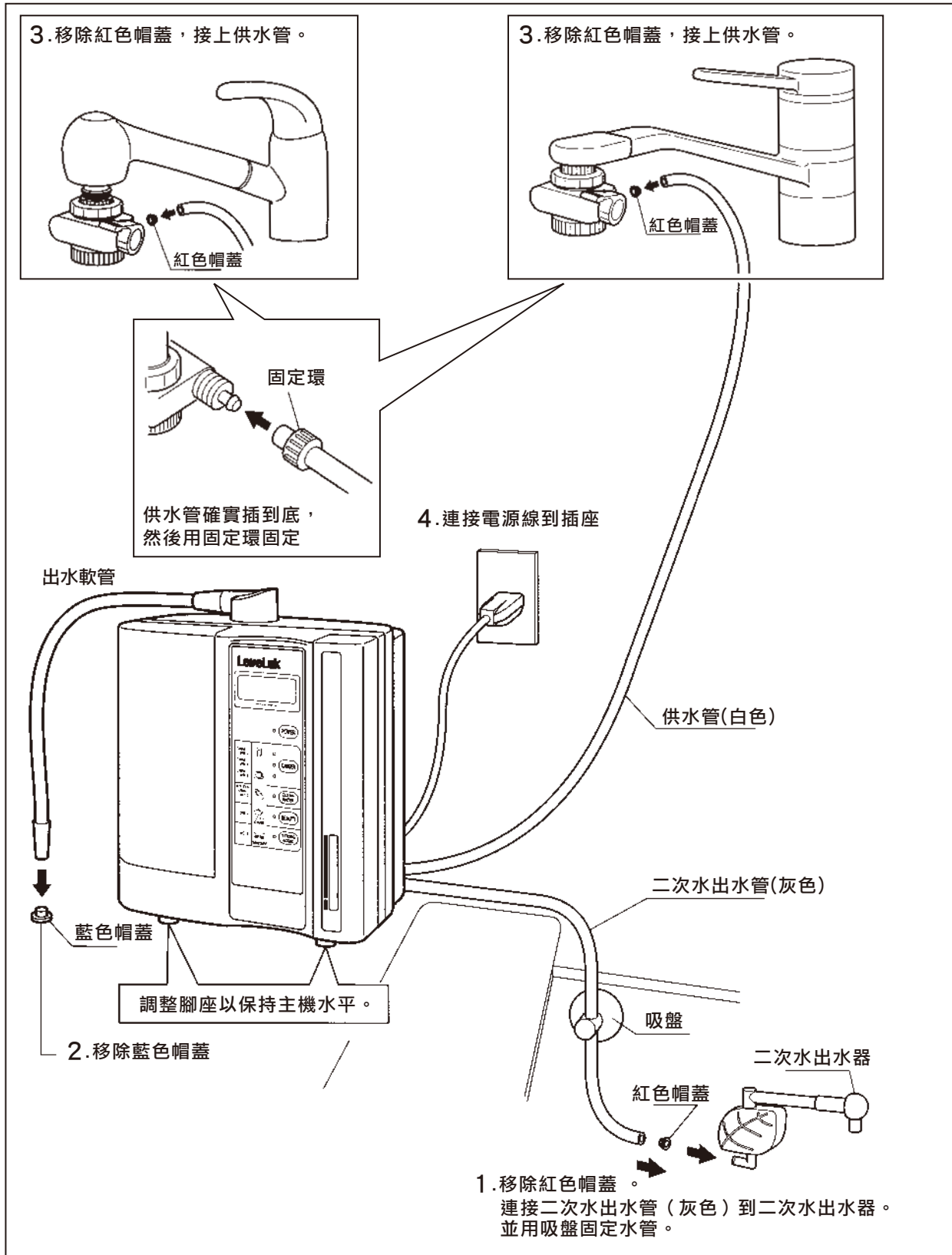

關於電線使用說明

■請使用家庭用交流電源120V・60Hz(美國)220~240V・50/60Hz
(歐洲 / 亞洲部分地區)。

警告



禁止

- 請勿將電源線凹折、拉扯、彎曲或捆綁等。
請勿在電線上放置重物或鉗住電線：有可能使電線破損，而引發觸電和火災。
- 請勿將電源線凹折、拉扯、彎曲或捆綁等。請勿在電線上放置重物或鉗住電線：
有可能使電線破損，而引發觸電和火災。
- 電源線損壞、插頭與插座鬆脫時，請勿使用。會造成觸電、短路和引起火災。
- 電源線請不要用卡釘等固定。這可能會造成電源線破損而引起火災。
- 同一插座請勿插入過多的插頭。
- 當清理插座時，請先拔掉電源插頭。插座上堆積灰塵有可能引起火災。
- 將插頭插入插座或拔出時，務必手握插頭操作。
直接拉扯拔下電線則可能會造成電線斷裂、火災或觸電。
- 僅可使用指定的正確電源（壓）。否則易造成火災、觸電等問題。
- 電源線若有破損，切勿自行更換以免危險，請向您購買的經銷商詢求協助。

注意



務必遵守

- 請先確認電源線不易脫落後才可使用。
- 請先確認操作按鈕功能正常後再使用。



- 潮溼的電源插頭容易引發觸電。
若電源插頭嚴重受潮：
(1)將插頭拔下
(2)將插頭擦拭乾淨
(3)聯絡當地的經銷商委託維修。
- 請勿用潮溼的手去拔插頭。如果插頭受潮，先將插頭拔下並擦乾。
未依照以上程序則有可能造成觸電。
- 長時間不使用時，請將插頭拔下。

■ 使用方法



■ 本機具有4個基本模式，可製作下列五種生成水：

還原水、酸性水、強酸性水、強還原水、淨水。

■ 標示說明

水種	面板及水龍頭的操作	生成的水種和取水處
① 還原水 △注意切勿搭配服用藥物	<p>按下(還原)按鈕，打開水龍頭開關。 * 要切換pH值時，先按下(還原)按鍵後，再選擇您需要的pH值 (3種)</p> <p>③ 按下按鈕 ↑ ② 按下按鈕 ↑ ① 按下按鈕</p> <p>pH9.5(強) pH9.0(中) pH8.5(弱)</p> <p>(論補)</p>	<p>還原水 (從出水軟管流出) (pH8.5/ pH9.0/ pH9.5)</p> <p>酸性水 (從二次水出水管流出) * 不可飲用</p>
② 淨水	<p>按下(淨水)按鈕， 打開水龍頭開關。</p>	<p>* 服用藥品時，請選擇淨水模式。</p> <p>淨水 (從出水軟管流出) (pH7.0) * 二次水出水管流出的水也是乾淨的， 但請使用從出水軟管流出的(淨水)。</p>
③ 酸性水 △注意不可飲用	<p>按下(酸性)按鈕 打開水龍頭開關。</p>	<p>酸性水 (從出水軟管流出) (pH6.0)</p> <p>還原水 (從二次水出水管流出) * 不可飲用</p>
④ 強酸性水 (* 與強還原水同時流出) ⑤ 強還原水 △注意不可飲用	<p>確認電解促進液槽的含量後， 按下(強酸性)按鈕， 打開水龍頭開關。</p>	<p>強酸性水 (從二次水出水管流出) (pH2.5)</p> <p>強還原水 (從出水軟管流出) (pH11.0) * 不可飲用</p>

⚠ 注意

 禁止	<ul style="list-style-type: none"> · 操作程序會因製造的水種不同而所有差異。 · 務必遵照使用程序操作 (參照第18頁)。 · 錯誤的操作或設定會導致機器無法正常運作。
 務必遵守	<ul style="list-style-type: none"> · 初次使用、更換完新的淨水濾芯時，請讓機器水流通3分鐘以上再使用。 · 每日開始使用時，請讓水流10秒以上再開始使用。 · 數日未使用時，讓水流30秒以上再開始使用。

調整操作音量

■ 可以藉操作面板的按鈕來調節音量。

- 在電源關的狀態下，按住(還原)按鈕3秒以上，則轉換為音量切換模式。

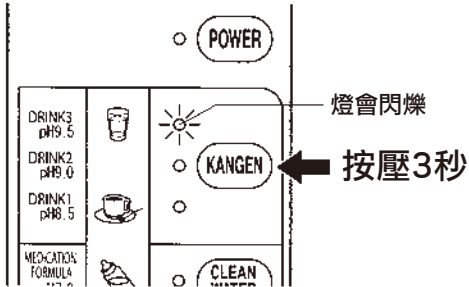
 - 還原水的燈會閃爍。
- 在燈閃爍狀態下，按(還原)按鈕選擇所需的音量。

 - 液晶顯示器上的訊息(音量切換模式時)

燈閃爍時按壓。
每按下一次，依大—關閉—小順序變更。

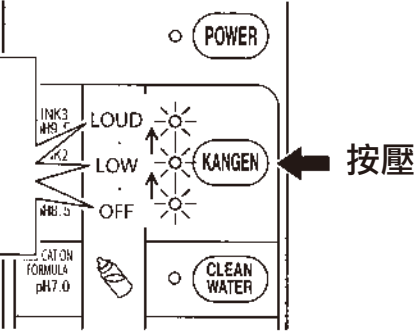

```

    graph LR
      A[③ VOICE OFF] --> B[①開始 VOICE LOW]
      B --> C[② VOICE LOUD]
      C --> A
      subgraph Note
      D[* 初始設定(出廠前)]
      end
      B --- Note
  
```
- 音量設定完成後，15秒後電源會自動關閉，或按下(還原)按鍵以外的任一按鈕(如：電源、淨水、酸性、強酸性)將電源關閉。

 - 再次按下電源按鈕即恢復成還原水模式

⚠ 注意

· Leveluk 沒有  語音指示功能

還原水的製作方法 **⚠ 注意** 服用藥品時請勿使用還原水

⚠ 注意



- LED燈閃爍時，請勿製水。
- 開始使用時，排掉機器內部的舊水。
- 初次使用或更換新淨水濾芯後，請先讓機器水流通3分鐘以上再使用。
- 每日開始使用時，先讓水流10秒以上後再開始使用。
- 數日未使用時，先讓水流30秒以上後再使用。
- * 剛開始流出來的水有可能呈現混濁。(此為淨水濾芯內多餘的活性炭流出造成，待水澄清時再取用。)

1

- 按下**(電源)**按鈕開啟電源。
- 電源燈亮起。



按鈕音(嗶)+語音指示

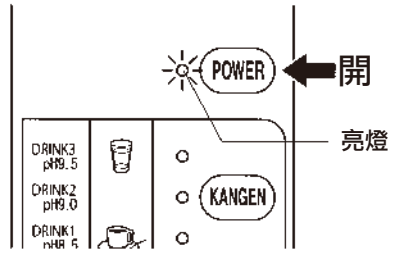

2

- 按下**(還原)**按鈕選擇還原水模式和選擇 pH值 (pH9.5、pH9.0、pH8.5)。
- 按下按鈕可以選擇切換3個階段，燈會停留在您所選擇的位置。



按鈕音(嗶)+語音指示

* pH值會因當地水質、水壓而有所變動。

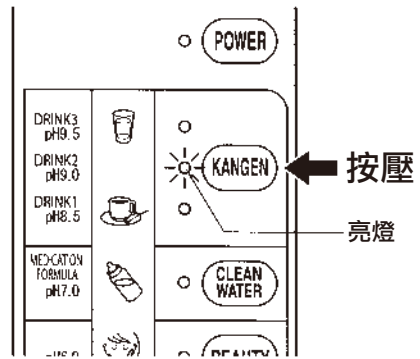

- ① 將分流器的控制桿調到**離子**(Ion)，打開供水龍頭。

⚠ 注意

- 水量(水壓)不足時，語音指示會提醒並發出警告音，銀幕會顯示訊息。(參考第11頁)
- * 增加水量。



3

- ② 流出生成水。
- 還原水從出水軟管流出。
 - 酸性水從二次水出水管流出。



語音指示

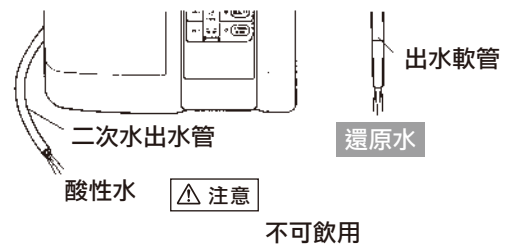
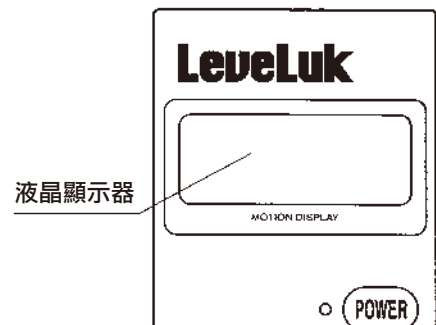
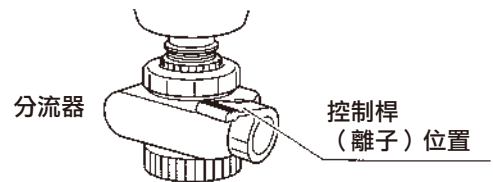

4

停止運轉的方法

- 關掉水龍頭即可停止生成。(如果要繼續生成時，回到操作方法第3步。)

⚠ 注意

- **Leveluk II 沒有**  語音指示功能

添加甘油磷酸鈣 (自選配件)

- 取下槽蓋並將機身右上邊的裝填帽蓋順時針旋下後，往裝填筒加入甘油磷酸鈣約2公克(裝填筒容量的八成)。
- 裝填筒裝入帽蓋後，安裝回機身原來的位置。此時請確認旋柄為垂直方向裝入。

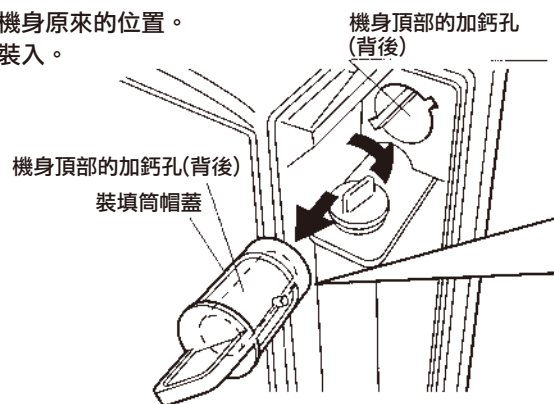
**⚠ 注意**

- 甘油磷酸鈣提高還原水中的鈣濃度。
- 此過程同時增高pH濃度：加甘油磷酸鈣時，按下(還原)按鈕設定到適當的pH值。
- 使用甘油磷酸鈣時，定期清理裝填筒內部，防止溶解鈣殘留。

測定還原水pH值的方法

- 使用所附的pH測試劑測定還原水的pH值至少一個月一次。

適當的pH值

可飲用範圍 ··· pH8.5~9.5

⚠ 注意

- pH值根據當地的自來水質和水壓而異。

pH測試劑組

1. 將還原水倒入試驗管約2公分深。
· 初始生成的水，pH值不穩定，故讓水流大約10秒鐘後再取樣。
2. 往試驗管裡添加1~2滴的測試劑。然後搖動試驗管使其混合均勻。
3. 將試驗管中水的呈色與比色卡做比較，確定pH值。

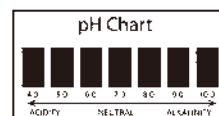





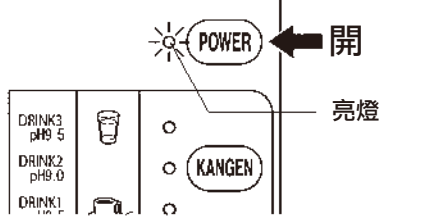

- pH試驗後的水，請勿飲用。
- 測試劑需保存在冷暗處。
- 測試劑請保管在兒童觸摸不到的地方。

酸性水的製作方法 注意 不可飲用

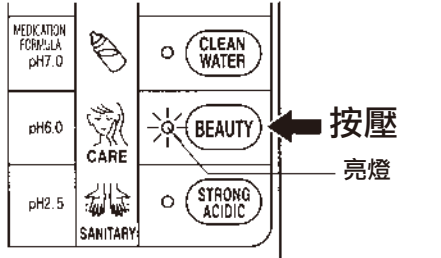
注意

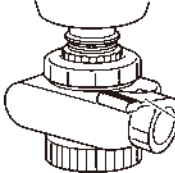
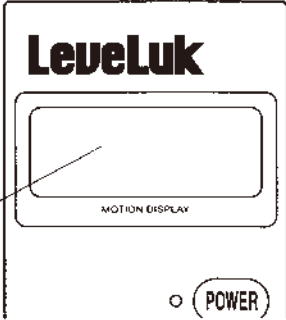
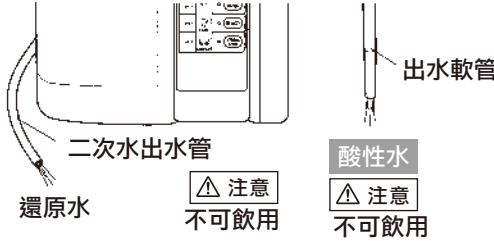
• Leveluk II 沒有  語音指示功能

<p>1</p>	<p>按下(電源)按鈕開啟電源。 · 電源燈亮起。  按鈕音(嗶)+語音指示</p>	 <p>POWER ← 開 亮燈</p>
<p>2</p>	<p>按下(酸性)按鈕。 · 酸性水的燈亮起。  按鈕音(嗶)+語音指示</p>	 <p>← 按壓 亮燈</p>
<p>3</p>	<p>① 將分流器的控制桿調到 離子 (Ion)，打開供水龍頭。</p> <p> 注意</p> <div data-bbox="268 1160 900 1285" style="border: 1px solid black; padding: 5px;"> <p>· 水量(水壓)不足時，語音指示會提醒並發出警告音，銀幕會顯示訊息。(參考第11頁)</p> </div> <p style="text-align: center;">↓</p> <p>② 流出生成水。 · 酸性水從出水軟管流出且製水過程會發出嗶聲。 · 還原水從二次水出水管流出。</p> <p> 語音指示+警告音</p>	 <p>分流器 控制桿 (離子) 位置</p>  <p>液晶顯示器 MOTION DISPLAY POWER</p>  <p>二次水出水管 還原水 出水軟管 酸性水</p> <p> 注意 不可飲用  注意 不可飲用</p>
<p>4</p>	<p>停止運轉的方法</p> <p>· 關掉水龍頭即可停止生成。(如果要繼續生成時，回到操作方法第3步。)</p>	

強酸性水 / 強還原水的製作方法 ⚠ 注意 不可飲用

⚠ 注意

• Leveluk(II) 沒有 🗣 語音指示功能

⚠ 警告

- 強酸性水製作過程中，會產生有害氣體，請保持空氣流通。
- 當密閉空間中充滿有害氣體時最壞的情形將會危害生命。

⚠ 注意

- 製作強酸性水前，務必先將電解促進液加入電解促進槽中。
- 請使用製造商建議的原廠電解促進液。
- 清洗過程中，讓水自由放流。

■ 電解促進液(隨附)的添加方法

① 取下電解促進液槽外蓋，並將電解促進液添加口帽蓋取下。

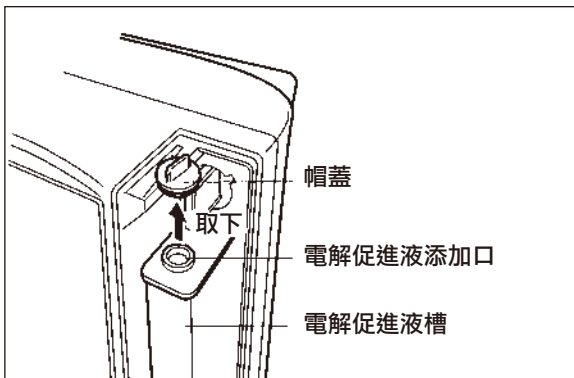

② 從添加口將電解促進液加入槽內。

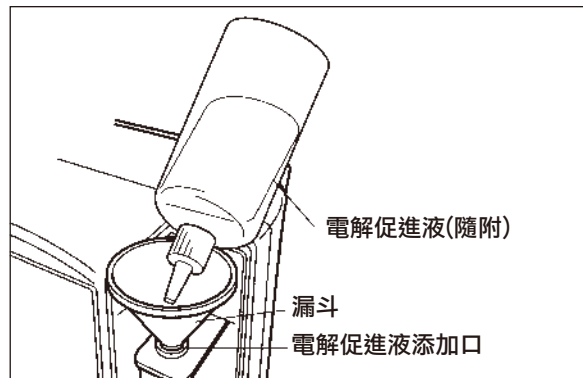

③ 將添加口帽蓋放回並旋緊。

⚠ 注意

- 強酸性水製作後，切換成其他模式時，會進入洗淨待機狀態。下次製作還原水、淨水時，機器會先自動清洗30秒。
- 時常清洗電解促進液槽。

< 電解促進液槽的洗淨方式 >

① 取下外蓋，並將電解促進液槽取出。

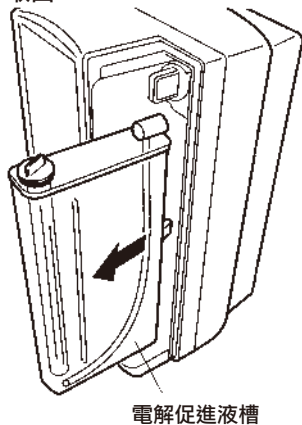



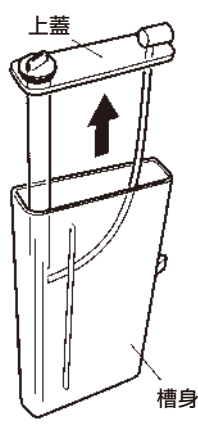

② 將電解促進液槽的上蓋拔起，並清理槽身。

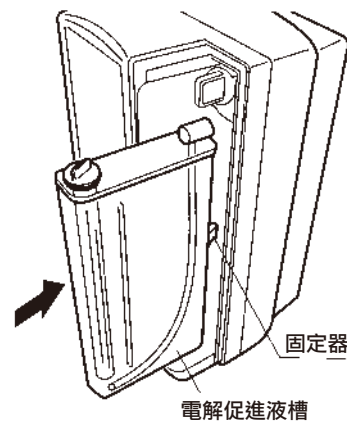

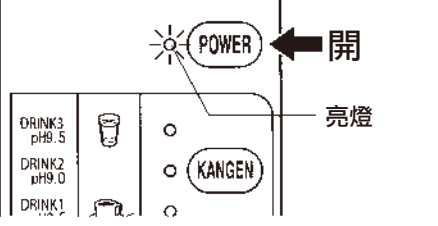
③ 將電解促進液槽裝回原位，並將裝上外蓋。

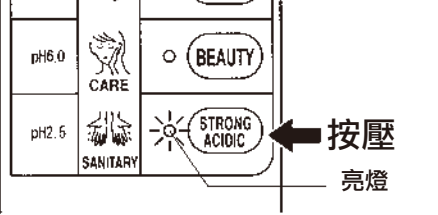

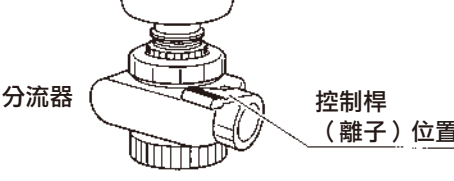
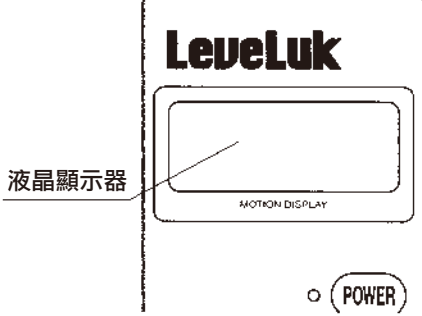
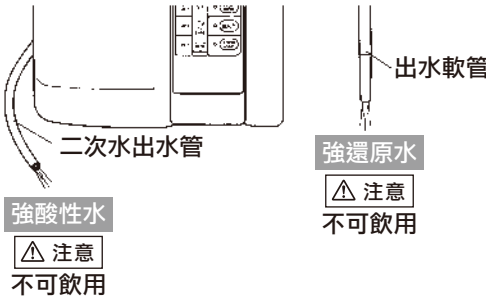
1	<p>按下(電源)按鈕開啟電源。</p> <ul style="list-style-type: none"> · 電源燈亮起。 <p> 按鈕音(嗶)+語音指示</p>	
2	<p>按下(強酸性)按鈕開啟電源。</p> <ul style="list-style-type: none"> · 強酸性水的燈亮起。 <p> 按鈕音(嗶)+語音指示</p>	
3	<p>① 將分流器的控制桿調到「離子」(Ion)，打開供水龍頭。</p> <p>⚠ 注意</p> <ul style="list-style-type: none"> · 水量(水壓)不足時，語音指示會提醒並發出警告音、銀幕顯示訊息。(參考第9頁)*增加水流量。 · 第一次使用電解促進液槽或槽內是空的時候，電解促進液到達槽內需要約20秒的時間。此時，液晶顯示器會顯示「重添電解促進液」。請靜待20秒後即恢復正常運作。 · 強酸性水已經生成時，若顯示器上「重添電解促進液」訊息30秒後還未消失時，請將水量關小。 <p style="text-align: center;">↓</p> <p>② 流出生成水。</p> <ul style="list-style-type: none"> · 強酸性水從二次水出水管流出且製水過程會發出嗶聲。 · 強還原水從出水軟管流出。 <p> 語音指示+警告音</p> <p>⚠ 注意</p> <ul style="list-style-type: none"> · 電解促進液不足時，聲音指示會提醒並發出警告音、銀幕顯示訊息。請依照指示添加電解促進液。 · 強酸性水 / 強還原水製作後，切換成其他模式時，會進入洗淨待機模式。下次製作還原水、淨水時，機器會先自動清洗30秒。 	  

4



停止運轉的方法

- 關掉水龍頭即可停止生成。(如果要繼續生成時，回到操作方法第3步。)

強酸性水pH值的測定方法

● 使用隨附的pH試紙冊進行檢測。

■ pH試紙冊的使用方法

1	將pH試紙輕輕浸入需檢測的水中後(0.5秒以內)，立即取出。	
2	將pH試紙輕輕抖動，瀝乾多餘水份。	
3	將試紙沾濕的部份與標準比色卡做比對。 請在明亮處做比對及判定。	

⚠ 注意







務必遵守

- pH測試劑(紅色)不能測量pH值4.0以下的水。
強酸性水請用pH試紙測試，它可以測試pH值3.0以下的水。
- pH試紙只能用來測試強酸性水。
- 請勿舔食pH試紙，如果不小心舔到，請馬上漱口。
- 若將試紙浸泡在水中時間過長，色素會溶解在水中，將會無法得到正確的結果。
- 將試紙從檢測的水中取出後放置長時間，將會無法測得正確結果。
- 溫度過高的測試水會使色素容解，請在一般室溫下測試。
- 試紙的外觀可能會因保存狀況而改變，但不影響實際使用的情形。
- 請將試紙保存於乾燥陰暗處。

淨水的製作方法

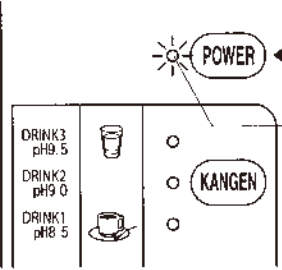
⚠ 注意

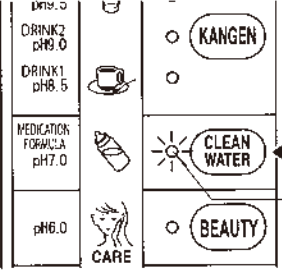
• Leveluk(II) 沒有  語音指示功能

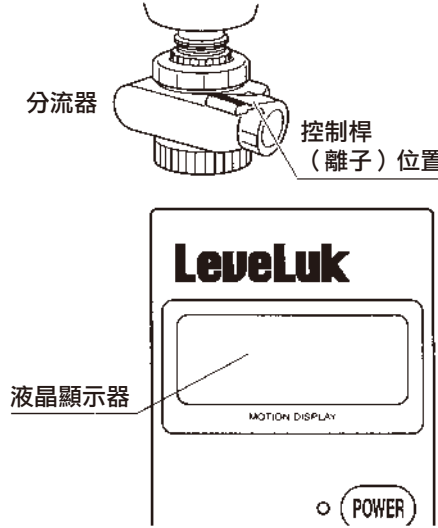
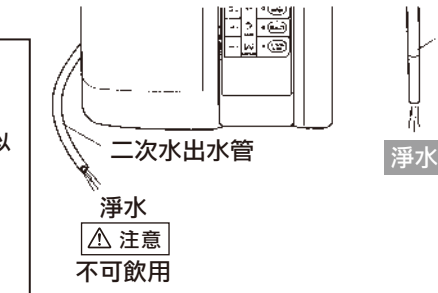
1	<p>按下(電源)按鈕開啟電源。</p> <ul style="list-style-type: none"> · 電源燈亮起。 <p> 按鈕音(嗶)+語音指示</p>	 <p>POWER ← 開</p> <p>亮燈</p> <p>KANGEN</p>
2	<p>按下(淨水)按鈕。</p> <ul style="list-style-type: none"> · 淨水燈亮起。 <p> 按鈕音(嗶)+語音指示</p>	 <p>← 按壓</p> <p>亮燈</p> <p>CLEAN WATER</p> <p>BEAUTY</p>
3	<p>① 將分流器的控制桿調到 離子 (Ion)，打開供水龍頭。</p> <p style="text-align: center;">↓</p> <p>② 流出生成水。</p> <ul style="list-style-type: none"> · 淨水從出水軟管流出。 · 二次水出水管也是流出淨水，但請勿飲用。 <p> 語音指示</p> <p>⚠ 注意</p> <ul style="list-style-type: none"> · 請使用從出水軟管流出的淨水。 · 剛生成(LED燈閃爍時)的水不要使用。 · 開始使用前請先讓機器內的水流出。 · 最初裝機使用時、換新的淨水濾芯時，請先開水使其流通機器3分鐘以上再使用。 · 每日開始使用時先讓水流10秒以上再開始使用。 · 若數日未使用，先讓水流30秒以上再開始使用。 * 剛開始流出來的水有可能呈現混濁。(此為淨水濾芯內多餘的活性炭流出造成，待水澄清時再取用。) 	 <p>分流器</p> <p>控制桿 (離子) 位置</p> <p>液晶顯示器</p> <p>POWER</p>  <p>出水軟管</p> <p>淨水</p> <p>二次水出水管</p> <p>淨水</p> <p>⚠ 注意</p> <p>不可飲用</p>
4	<p>停止運轉的方法</p> <ul style="list-style-type: none"> · 關掉水龍頭即可停止生成。(如果要繼續生成時，回到操作方法第3步。) 	

淨水的製作方法

⚠ 注意

• Leveluk(II) 沒有 🗣 語音指示功能

- 洗淨中的水請勿飲用。
- 清洗過程中，讓水自由放流。

鈣離子會附著在電解促進液槽內的電極上，會造成機器效能降低。
本機器會自動清洗電解促進液槽。

1	<p><洗淨中></p> <p>🗣 聲音指導+警告音</p> <p><通水中></p> <div style="border: 1px solid black; padding: 5px; text-align: center;"> <p>CLEANS IT</p> </div> <p>液晶顯示器 嗶,嗶,嗶,</p>	<ul style="list-style-type: none"> · 生成還原水、酸性水、強酸性水，使用時間達15分鐘後，機器會通知進行"自動清洗"功能。 · 當機器發出通知後，之後在進行(還原)、(酸性強酸性)、(淨水)前，機器都會自動開始清洗約30秒。 <div style="border: 1px solid black; padding: 5px; margin-top: 10px;"> <p>⚠ 注意</p> <p>當上述四種水在生成時，機器不會轉換成自動清洗模式。 機器會在下次執行生成前自動清洗。</p> </div>
2	<p><訊息通知機器正在清洗></p> <p>🗣 語音指示</p> <p><待機中></p> <div style="border: 1px solid black; padding: 5px; text-align: center;"> <p>NOTICE CLEANING</p> </div> <p>液晶顯示器 生成模式與清洗模式交替顯示</p>	<ul style="list-style-type: none"> · 下次製水前如需清洗，機器會顯示如左圖的訊息。液晶螢幕會交替顯示您所選擇的<u>生成水種類</u>和<u>洗淨模式</u>。

以下情形機器會自動洗淨：

- ① 使用時間累積達15分鐘時。
(在還原水、酸性水或強酸性水生成後，機器會通知自動洗淨並進入待機模式。*淨水除外)
- ② 強酸性水生成後，生成還原水、酸性水、強酸性水時。
- ③ 24小時以上未使用時。

⚠ 注意

- 拔除電源插頭前，請先將電源關閉再將插頭拔下。
- 先前自動洗淨的提示流失，下次會提早出現自動洗淨提示。

■ 淨水濾芯的更換方法

⚠ 注意

● Leveluk Ⅱ 沒有  語音指示功能

■ 淨水濾芯為新機器所附的標準配件。
(可更換成活性炭淨水濾芯。請洽當地經銷商。)

淨水濾芯需更換時，停止供水時會有語音指示、警告音及在螢幕上顯示通知。
(所選擇的水種和濾芯更換模式的訊息會交替顯示在螢幕上。)

1

· 電源燈亮起。

 警告音+語音指示+

REPLACE
FILTER

液晶顯示器

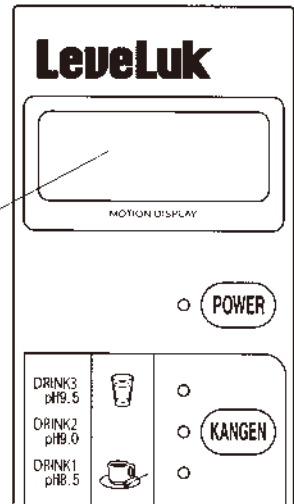

⚠ 注意

· 流水時並不會顯示”淨水濾芯更換”之訊息。
· 請在停水後再更換濾芯。

2

按下機器左側的濾芯外蓋卡榫，拆下外蓋。

濾芯外蓋

① 按下

外蓋卡榫

② 往外打開

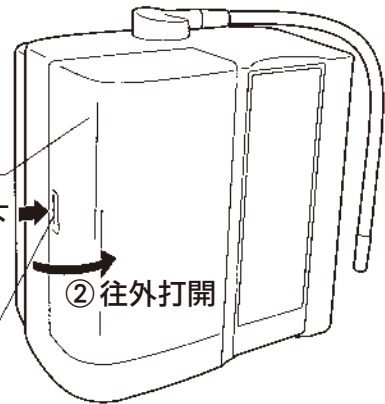

將扣環鈕順時鐘旋轉約40度，向上取出淨水濾芯。

淨水濾芯

扣環鈕

扣環

取下

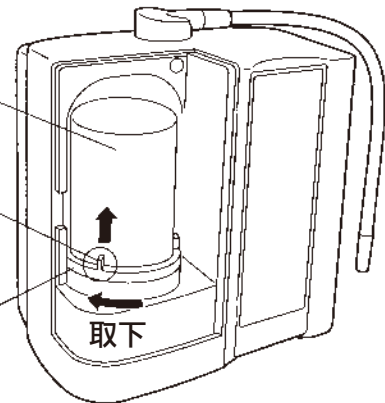

⚠ 注意

· 取下時，
請注意濾芯裡的水可能會流出。

請注意不要讓舊的O型環留在機身或在要安裝的位置上，然後將濾芯插進裝妥。
請將扣環鈕逆時鐘旋轉40度即可。

3

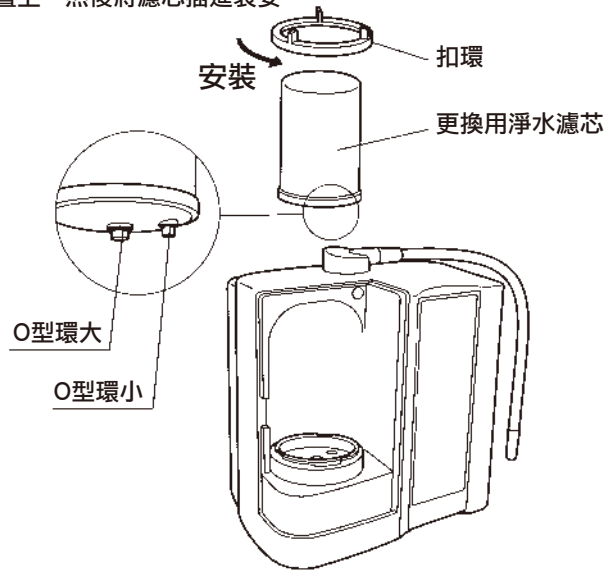

⚠ 注意

- 請確認2個O型環是否固定在濾芯上。
- 請確認底座扣環是否有確實裝好。

更換完後，請按下濾芯重置鈕。
機器發出語音指示及警告音（嗶）
且銀幕會顯示”濾芯重置”。

4

🔊 語音指示+警告音(嗶)



裝回濾芯外蓋後即完成。

濾芯重置鈕

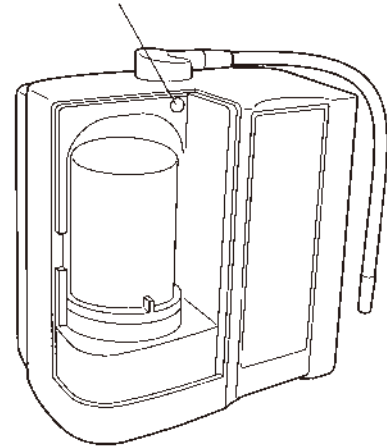





⚠ 注意

- 更換新的淨水濾芯務必使用本公司商品。（使用非本公司商品有可能造成故障或其他問題）
- 初次使用機器或更換新的濾芯後，務必開水使其流通機器3分鐘以上在開始使用。
- 用過的濾芯（可燃物）請按當地的法規進行處理。
（本濾芯的材質為ABS樹脂，其中過濾材料請參閱第33頁的標準規格。）

■ 安全注意事項

■ 為防止受傷或意外的發生，請務必遵守以下規則。

 警告	
<p> 禁止</p> <ul style="list-style-type: none"> · 有以下症狀者，在飲用本設備生成的還原水前，請先洽詢醫師意見。 · 飲用還原水前，請留意下列事項。 ■ 請勿使用還原水服用藥物。 ■ 如果您有任何健康異常的情形，請就醫診治。 · 如果您正在接受藥物治療，或有身體不適者，請就醫診治。 · 請使用如自來水等經過政府合格認證的飲用水。 ■ 本機的除氯效能和pH值會依當地的水質而有差異。 	<p> 務必遵守</p> <ul style="list-style-type: none"> · 老年人或孩童應在成人陪同下使用本設備。 （以避免發生意外）

 注意	
<p>· 避免直接曝曬於陽光下。</p> <p>— 會造成機器彎曲或變形。</p>	<p>· 清潔機器時請勿使用稀釋劑、苯、去污劑或含氯的清潔劑。</p> <p>— 會造成機器損壞。</p>
<p> 務必遵守</p> <p>· 勿潑灑水或油到機器上。</p> <p>— 會引發火災或觸電。</p>	<p>· 二次水出水管放置的位置高於機器時，請勿使用。</p> <p>— 會造成無法排水，致使機器損壞。</p>
<p>· 不要將機器放置在熱源旁或有腐蝕性的氣體中。</p> <p>— 會造成機器損壞、彎曲或變形。</p>	<p>· 請勿使用生成水養魚或餵食寵物。</p> <p>— pH值的改變會使魚、小生物死亡。</p>

⚠ 注意

- 切勿在機器上面放置物品。
- 可能損害機身或掉落。

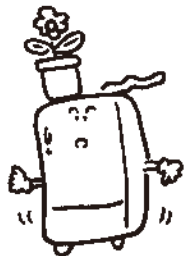

- 請勿使用鹽水或硬度過高的水。
- 機器可能損壞，或縮短機器壽命。

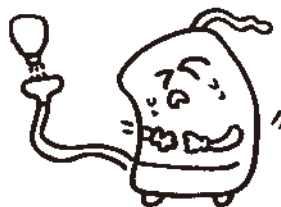

- 如需移動機器時，先拆下電解促進液槽。
- 電解促進液漏出可能會造成故障。

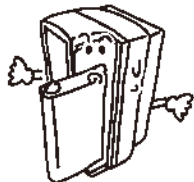

- 請勿讓機器使用溫度超過40°C以上的水。
- 可能造成機器損壞或故障。



❗
務必
遵守

- 切勿使用受損的電源線。
- 可能會引起火災、觸電或機器故障。



- 在寒冷地區使用時，請注意不要使用冰凍的水
(長時間不使用時，將濾芯拆下和機器分開保存。此時請勿觸動濾芯重置鈕)。
- 未遵守上述事項會造成機器損壞或故障。

- 請勿自行更動或試圖修理本機。
- 可能會發生火災、觸電或意外。



- 初次飲用還原水時。
(提醒：服用藥物時不要使用)
 - 建議從pH8.5開始使用，每日1~2杯，約2個禮拜身體適應後即可慢慢增加pH值到9.0~9.5。
- 出現疹子時。
- 某些較敏感或有過敏體質的人可能會對還原水有反應。此時請停止飲用並就醫診治。

■ 故障排除

故障	原因	處置
無法通電。(電源燈不亮)	· 電源插頭未接到插座。	· 把電源插頭接到插座。
發出警告音。	· 異常狀況的告知。	· 遵照液晶顯示器的指示。
無水流出。 出水流量減少。	· 機器內部結凍。	· 提高室溫並等機器解凍。
	· 水量(水壓)變小。	· 調大水龍頭的出水量。
	· 淨水濾芯網眼堵塞。	· 更換新的淨水濾芯。
	· 機器需清洗。	· 使用洗淨用濾芯清洗。
	· 水管彎折。	· 將彎折部分拉直。
水有異味。	· 還原水pH值過高。	· 降低pH值。
	· 機器內有水殘留產生異味。	· 讓水流通數分鐘，並將電解槽內的水排掉。
還原水有氯味。	· 需更換淨水濾芯。	· 更換新的淨水濾芯。
還原水中有白色浮游物 或沉澱物。	· 電解所產生的鈣質。	· 轉為酸性水讓水流通數分鐘。
	· 機器需清洗。	· 使用洗淨用濾芯清洗。
二次水出水管的內側發黑且髒。	· 自來水中的鐵等氧化物附著在管壁上。	· 無害。
強酸性水所生成的酸性水pH 值無法降到pH2.7以下。	· 出水量過大。	· 調小水龍頭的出水量。
	· 無電解促進液。	· 添加電解促進液。
生成的還原水、酸性水pH值 降低。	· 電解槽附著過多鈣質。	· 使用酸性水讓水流通約1分鐘以上，清洗電解槽。
	· 機器需清洗。	· 使用洗淨用濾芯清洗。

⚠ 注意 ■ 含游離碳酸的地下水對pH測試劑的反應

- 使用地下水或井水代替自來水時，因地下水含有離子化的游離碳酸，可能會發生還原水電解後1~2秒pH值回到將近中性的現象(pH測試劑由藍色變綠色)。
儘管如此，還原水仍保有原來的特性並不會影響其口感，且有益健康。
- 測試方法：準備一個透明玻璃杯，滴入3~4滴pH測試劑，再倒入還原水(pH9.5)至杯中。
- 反應：試液剛開始呈現深紫紅色到藍色之間，1~2秒後由藍色轉為綠色。

洗淨用濾芯的使用方法

詳細請參照「洗淨用濾芯使用說明書」。

洗淨用濾芯組(CPU-N)
(* 破損時請更換)



洗淨用濾芯
使用說明書



⚠ 注意

1~2個禮拜使用一次清潔粉。

- 務必將水龍關閉，在停止運作後再開始使用。
- 將電源關閉，並將插頭拔下。
- 請使用本公司製造的清潔粉且每次清洗時只需使用一包。
使用非本公司之清潔粉有可能導致機器損壞。

清潔粉內含檸檬酸，請避免使用洗淨過程中的水來洗水果、蔬菜。

①關閉水龍頭，打開濾芯外蓋，取下淨水濾芯。

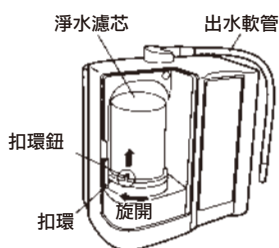

③再次關閉水龍頭，裝回在步驟①拆下的濾芯，讓水流通數分鐘。

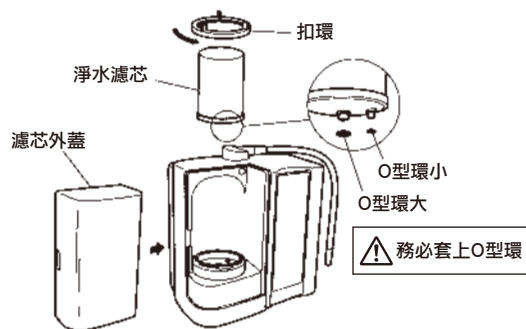

②換上洗淨用濾芯組。

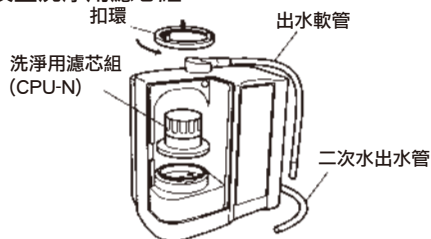

■ 自選配件

● 自選配件



① 螺絲固定式接合器

② 出水軟管 (長800mm)

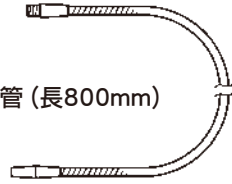

③ 測氯試劑(15ml)
(餘氯測定試劑)
限美國

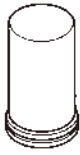

④ 更換用淨水濾芯
高級淨水濾芯(除鉛型)



⑤ 供水管(1~5m)

⑥ 二次水出水管(1~5m)



⑦ 電解促進液



⑧ 甘油磷酸鈣
(12份, 每份3g)

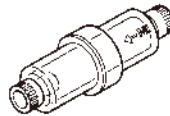

⑨ 預過濾器



⑩ 離子交換過濾器
(前置濾芯)

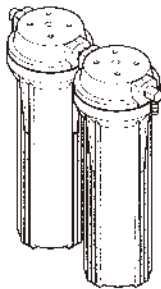

⑪ 成套離子交換過濾器
(前置濾芯組)



⑫ pH測試劑



⑬ 試驗管

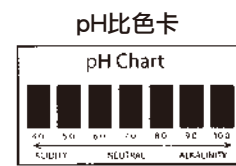

⑭ pH測試劑成套組

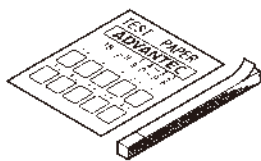

⑮ pH試紙冊

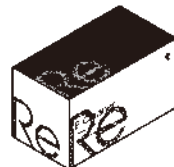

⑯ 洗淨用濾芯
洗淨用濾芯組(CPU-N)
補充包(24份)



⑰ 補充包(24份)

■ 標準規格

品名		LevelLuk ^{First}	LevelLuk ^{DX II}	LevelLuk ^{Jr II}
供水規格和連接		單向分流器		
使用電源		交流電120伏特(V)	60赫茲(Hz)	3.2安培(A)
額定電流		交流電220伏特(V)	50赫茲(Hz) / 60赫茲(Hz)	1.6安培(A)
功率		最高約230瓦(W) (高pH值還原水生成時)	最高約200瓦(W) (高pH值還原水生成時)	最高約120瓦(W) (高pH值還原水生成時)
機身	尺寸	338mm(高)×264mm(寬)×171mm(深)		
	重量	6.3公斤		
電解方式		連續電解方式(內裝流量偵測器)		
電解	還原水	4.5~7.5公升/分鐘	4.0~7.0公升/分鐘	3.0~5.0公升/分鐘
	供水壓(約)	200千帕(kPa)		
	強酸性水	0.6~1.2公升/分鐘	0.5~1.0公升/分鐘	0.3~0.7公升/分鐘
	供水壓(約)	100千帕(kPa)	80千帕(kPa)	60千帕(kPa)
	生成水模式	7階段	還原水3個階段(約pH8.5/pH9.0/pH9.5) 淨水(約pH7.0) 酸性水(約pH6.0) 強酸性水(約pH2.5) 強還原水(約pH11.0)	
	電解槽洗滌方式	自動化洗滌方式		
	電極和電解槽材質	鍍鉑鈦金屬		
濾芯	濾芯材質	顆粒狀抗菌活性碳，亞硫酸鈣		
	可濾除的成份	溶解鉛，殘餘氯氣(殺菌劑)，氣味及紅銹		
	無法濾除的成份	溶解在自來水中的金屬離子/鹽份		
	更換時隔	根據地區和水質而異		
適用水壓		50~450 千帕 (kPa)		
連續使用最高水溫		35°C		
電解促進液(生成強酸性水時使用)		強制溶解添加方式		
需要裝填電解促進液(氯化鈉)的通知		語音指示、警告音、液晶螢幕訊息(LevelLuk Jr II無語音指示)		
保護裝置		交流電120伏特(V)	60赫茲(Hz)	電流保險絲6安培(A)
		交流電220伏特(V)	50赫茲(Hz) / 60赫茲(Hz)	電流保險絲3安培(A)
檢測裝置		升溫和熱水檢測		

- 本產品規格及設計如有變更，恕不另行通知，以實品為主。
- 電解處理能力和淨水濾芯使用壽命根據當地水質和使用方法而異。

售後服務

保證書

- 請確認所附的保證卡上記載之購買日期、經銷商名稱等資料，且務必妥善保管。

在保固期間內委託維修時

- 維修請洽當地經銷商。
(請詳閱保固條件，部分維修依照情形並不包含在保固範圍內。)

⚠ 注意 *如遇下列情形時，維修則需收費。

1. 未遵照「使用說明書」上注意事項、禁止事項所產生的故障及損壞。
2. 使用非市營的自來水所造成之損壞及故障時。
3. 因地震、火災、水災等天然災害所造成之損壞及故障時。
4. 購買後因掉落或交通意外等造成的損壞及故障時。
5. 因未使用指定的電壓而導致故障概不保固。
6. 耗材的更換。
7. 已使用過電解槽的更換。
8. 保證卡上未填寫『購買日期』、『用戶名稱』、『經銷商名稱』時。
9. 購買者未提交保證卡時。
10. 因使用者不當操作或未進行保養而造成損壞及故障時。
11. 自行拆解本機或類似的行為而造成損壞及故障時。
12. 因沙塵進入水管或石灰沈積而造成損壞及故障時。

在保固過期後委託維修時

- 請洽當地經銷商，根據維修內容可能須收取維修費用。

其他

- 對於產品有任何疑問，請連絡經銷商。

⚠ 警告



切勿自行將機器改造、檢查、修理。有可能造成火災、觸電。
任何上述行為所肇生之事故，本公司恕不負責。

* 更進一步問題和資訊，請洽當地經銷商，撥打下方免付費電話。

發行商

依耐喆股份有限公司—台灣

台北市松山區南京東路三段337號12樓B室

TEL.02-27132936 FAX.02-27132938

免付費電話：0800-293-638

製造商

依耐喆股份有限公司

大阪府交野市星田北1-40-1

TEL.81-72-893-2290 FAX.81-72-893-8007

日本成人病預防協會認定品